

MX1330

PLATE-FORME ÉLÉVATRICE
À CISEAUX MOBILE



coffralu
GROUPE



MX1330

PLATE-FORME ÉLÉVATRICE À CISEAUX MOBILE



La plate-forme élévatrice à ciseaux mobile MX1330 est un véritable dispositif multitâche. Compacte et légère, elle passe par une seule porte, rentre dans un ascenseur et offre des hauteurs de travail pouvant atteindre 6 m.

CARACTÉRISTIQUES



Passage par une seule porte



Transport dans un ascenseur



Travail à des hauteurs allant jusqu'à 6 m

CARACTÉRISTIQUES STANDARD

- Indicateur de charge
- Porte de la plate-forme à verrouillage automatique
- Indicateur de niveau
- Tige de révision de sécurité
- Système d'abaissement manuel d'urgence
- Bouton d'arrêt d'urgence sur la plate-forme et commande au sol
- Frein des deux roues avant
- Points de levage et passages de fourche
- Chargeur de batterie automatique 25 A
- Câble d'alimentation CA du châssis à la plate-forme
- Homologation CE

CARACTÉRISTIQUES TECHNIQUES

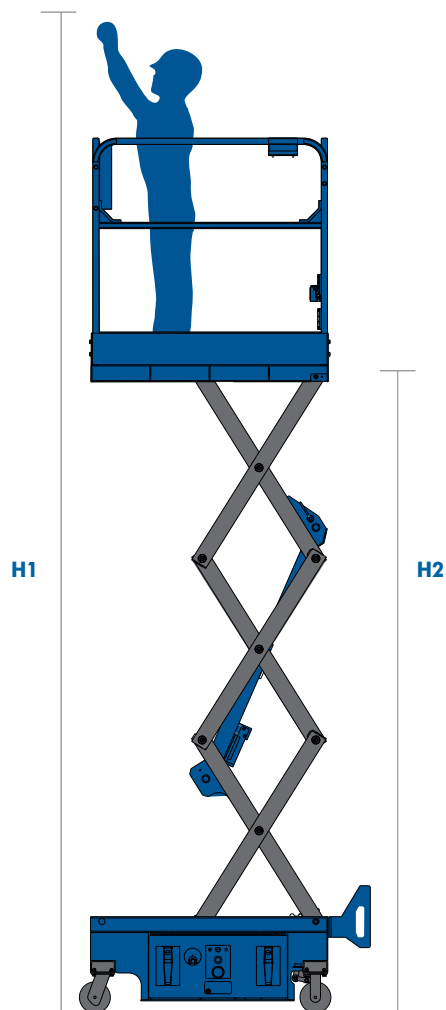

MODÈLE	MX1330
Hauteur de travail max. (H1)	6m
Hauteur max. de la plate-forme (H2)	4m
Portée de la plate-forme	0m
Capacité de levage	240kg
Poids	565kg
Dimensions de la plate-forme (L x l x H) (A x B x C)	
	1,15 x 0,76 x 1,1 m
Dimensions, nacelle abaissée (DxE)	1,15 x 0,76 m
Hauteur, nacelle abaissée (F)	1,94 m
Pente	Manuelle
Empattement	1,07 m
Garde au sol	0,06 m
Nombre de personnes autorisées sur la plate-forme	
	2
Source d'alimentation (batterie)	12V/100Ah
Dimensions des bandages, solides, bandages qui ne laissent aucune trace	
	150mm

HOMOLOGUÉ CE

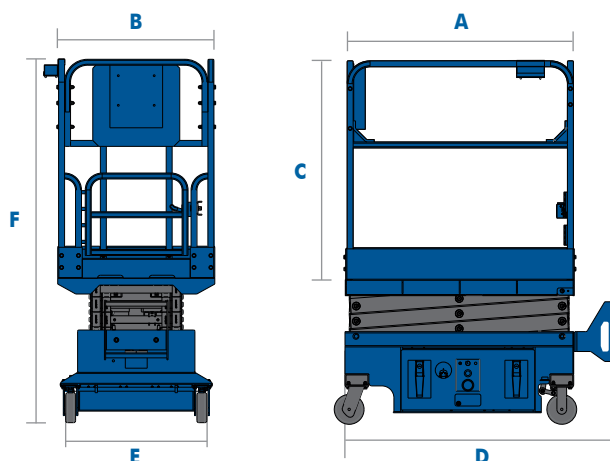



GAMME COMPLÈTE



MX1330

PLATE-FORME
ÉLEVATRICE À CISEAUX
MOBILE



MX1430

MINI PLATE-FORME
ÉLEVATRICE À CISEAUX
AUTOMOTRICE



MX1930

PLATE-FORME ÉLEVATRICE
À CISEAUX AUTOMOTRICE
ET ÉLECTRIQUE



X2632

PLATE-FORME ÉLEVATRICE À
CISEAUX AUTOMOTRICE ET
ÉLECTRIQUE



ML3330

MÂT ÉLEVATEUR
MOBILE



coffralu
GROUPE

🏠 ZI La Rochelle RD404
77230 Juilly

☎ +33 (0)1 64 36 29 33
📞 +33 (0)1 60 44 44 33

🌐 www.coffralu.com
✉ info@coffralu.com